



S62-M280.07 S5

手动换刀

产品编号 10502017

用于高速铣削、磨削、钻孔、雕刻的电主轴

轴承

混合球轴承 (个)	2
永久油脂润滑	免维护

电机

电机技术	三相异步驱动装置 (无刷、无传感器)
频率	1.333 HZ
电机极数 (成对)	1
额定转速	80.000 rpm
加速/制动参数 每秒	10 000 rpm (按照咨询执行的其他参数)

功率值

液体冷却

	Pmax./5s	S6-60%	S1-100%
额定输出功率	1,2		[kW]
扭矩			[Nm]
电压	81		[V]
电流	7		[A]

S62-M280.07 S5

手动换刀
产品编号 10502017

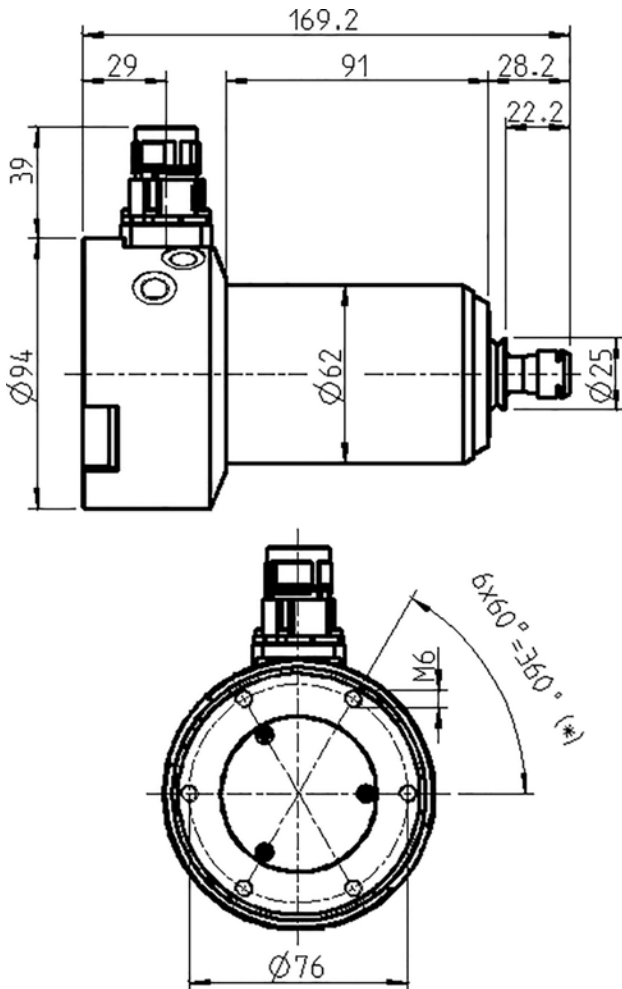

尺寸

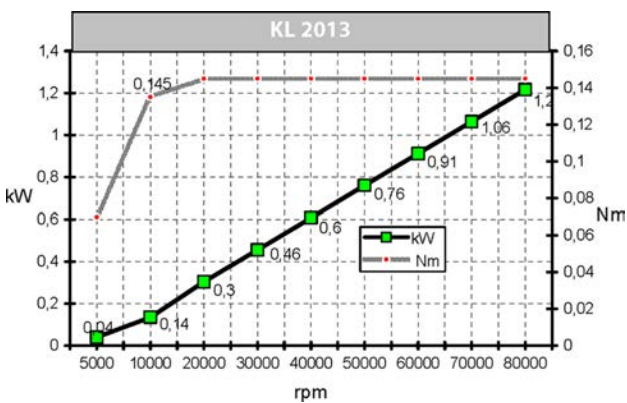

功率图
液体冷却

功率测定完成于公司内部的电机试验台。

特征

转速表	磁敏电阻 (TTL) 信号数 = 6
电机保护	PTC 160° C
外壳	不锈钢/铝
外壳直径	62 mm
支架	锥体适配器
冷却	液体冷却
工作环境温度	+ 10° C ~ + 45° C
空气轴封	
防护等级 (已打开密封空气)	IP54
刀具更换	手动换刀
夹头型号	ER 11
夹紧范围最大为	7 mm (9/32")
右转	
设备插头	9 针 (SpeedTEC)
重量 (不包括锥体)	~ 3,4 kg
内部锥体径跳	< 1 μ